



ClimaTrend WFS/WFW

Art. No. 7007500HZI000

Art. No. 7007500GYE000



FR MODE D'EMPLOI

DE Besuchen Sie unsere Website über den folgenden QR Code oder Weblink um weitere Informationen zu diesem Produkt oder die verfügbaren Übersetzungen dieser Anleitung zu finden.

GB Visit our website via the following QR Code or web link to find further information on this product or the available translations of these instructions.

FR Si vous souhaitez obtenir plus d'informations concernant ce produit ou rechercher ce mode d'emploi en d'autres langues, rendez-vous sur notre site Internet en utilisant le code QR ou le lien correspondant.

NL Bezoek onze internetpagina via de volgende QR-code of weblink, voor meer informatie over dit product of de beschikbare vertalingen van deze gebruiksaanwijzing.

IT Desidera ricevere informazioni esaustive su questo prodotto in una lingua specifica? Venga a visitare il nostro sito Web al seguente link (codice QR Code) per conoscere le versioni disponibili.

ES Visite nuestra página de Internet utilizando el siguiente código QR o el enlace web, para buscar más información sobre este producto o versiones disponibles del presente manual de instrucciones en diferentes idiomas.

RU Посетите нашу страницу в сети Интернет, используя QR-код или Web-ссылку, для получения дополнительной информации по данному устройству или для поиска доступных языковых версий данного руководства по эксплуатации.



(FIG 1)

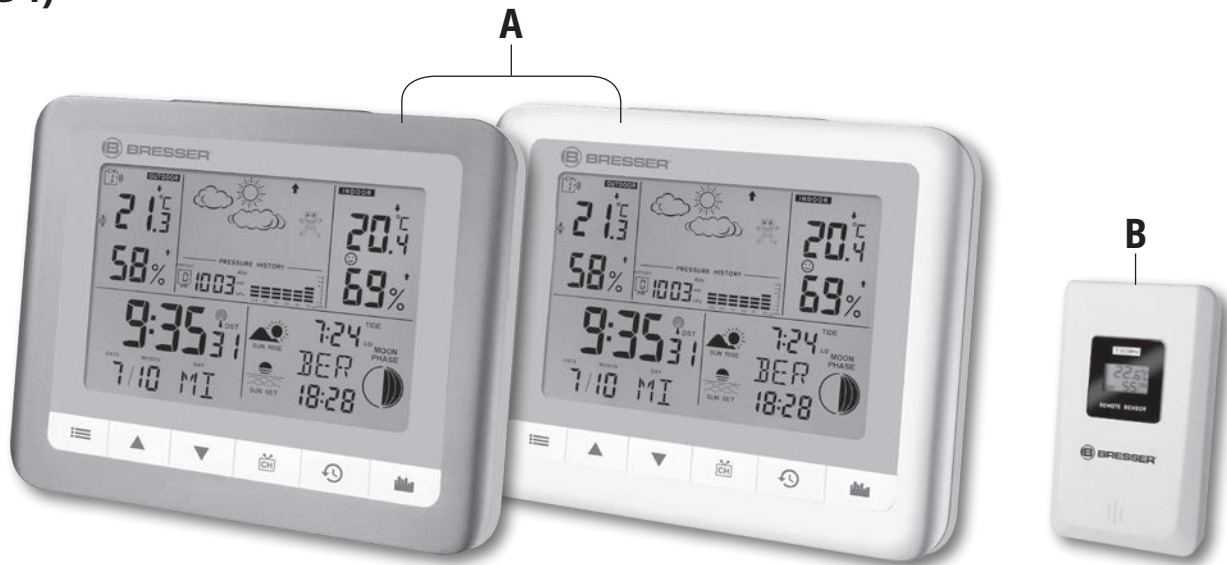

(FIG 2)

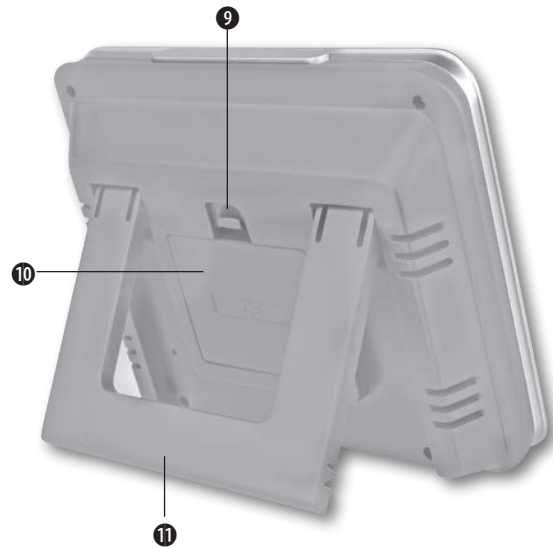
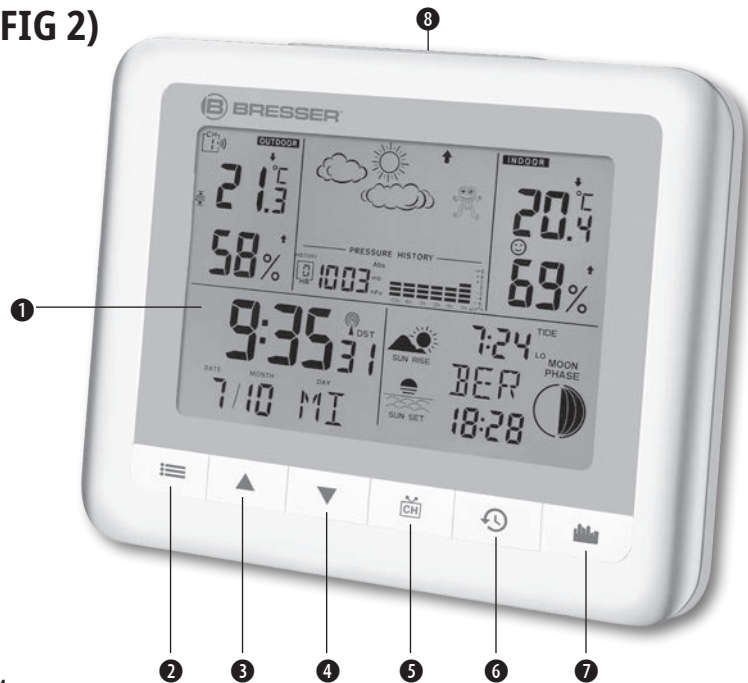

(FIG 3)

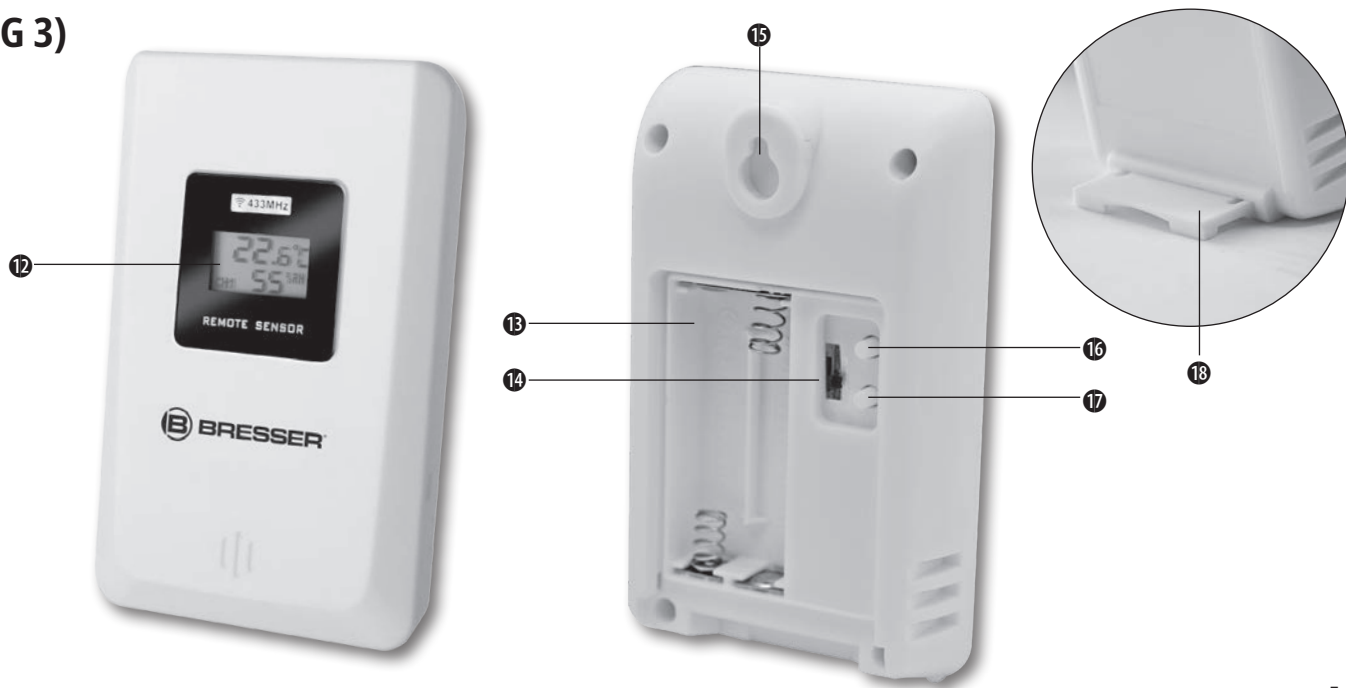

INFORMATIONS GÉNÉRALES

A propos de ce manuel

Le présent mode d'emploi doit être considéré comme faisant partie intégrante de l'appareil.

Avant d'utiliser l'appareil, veuillez lire attentivement les consignes de sécurité et le mode d'emploi.

Conservez celui-ci afin de pouvoir le réutiliser ultérieurement le cas échéant. En cas de revente ou de cession de l'appareil, le mode d'emploi doit être remis à tout propriétaire ou utilisateur suivant du produit.

Utilisation conforme / destination du produit

Ce produit est exclusivement destiné pour un usage privé. Il a été conçu comme un média électronique capable d'utiliser des services multimédias.

CONSIGNES GÉNÉRALES DE SÉCURITÉ



DANGER !

Ce symbole précède un passage destiné à mettre l'utilisateur en garde face à un danger susceptible de résulter d'un usage inapproprié et pouvant entraîner des blessures légères ou graves.



ATTENTION !

Ce symbole précède un passage destiné à mettre l'utilisateur en garde face à un danger susceptible de résulter d'un usage inapproprié et pouvant entraîner des dommages matériels ou de l'environnement.



RISQUE D'ETOUFFEMENT !

Il y a un RISQUE D'ETOUFFEMENT.



RISQUE D'ELECTROCUTION !

Cet appareil contient des pièces électroniques raccordées à une source d'alimentation électrique (par bloc d'alimentation et/ou batteries). L'utilisation de l'appareil doit se faire exclusivement comme décrit dans ce manuel, faute de quoi un RISQUE d'ELECTROCUTION peut exister !



RISQUE DE BLESSURE !

Les batteries ne sont pas destinées à être manipulées par des enfants ! En équipant l'appareil des batteries, il convient de veiller à ce que la polarité des batteries soit correcte. Les batteries endommagées ou ayant coulées causent des brûlures par acide, lorsque les acides qu'elles contiennent

entrent en contact direct avec la peau. Le cas échéant, il convient d'utiliser des gants de protection adaptés.

 **RISQUE D'EXPLOSION / D'INCENDIE !**

Ne pas exposer l'appareil à des températures trop élevées. N'utilisez que les batteries conseillées. L'appareil et les batteries ne doivent pas être court-circuitées ou jeter dans le feu ! Toute surchauffe ou manipulation inappropriée peut déclencher courts-circuits, incendies voire conduire à des explosions !

 **RISQUE de dommages matériels !**

Ne pas démonter l'appareil ! En cas de défaut, veuillez vous adresser à votre revendeur spécialisé. Celui-ci prendra contact avec le service client pour, éventuellement, envoyer l'appareil en réparation.

 **ATTENTION !**

Ne plongez jamais l'appareil dans de l'eau.

 **ATTENTION !**

N'exposez jamais l'appareil à des coups ou à des chocs importants, à la

poussière, à des températures élevées constantes ou à une humidité extrême. Cela peut entraîner des dysfonctionnements, des courts-circuits ou endommager les piles et les composants.

 **ATTENTION !**

N'utilisez que les batteries conseillées. Remplacez toujours les batteries trop faibles ou usées par un jeu complet de nouvelles batteries disposant de toute sa capacité. N'utilisez pas de batteries de marques, de types ou de capacités différentes. Les batteries doivent être enlevées de l'appareil lorsque celui-ci est destiné à ne pas être utiliser pendant un certain temps !

 **ATTENTION !**

Le fabricant récusé toute responsabilité en cas de dommage résultant d'une alimentation électrique inappropriée due à des batteries mal insérées!

DÉCLARATION DE CONFORMITÉ CE



Bresser GmbH déclare que l'appareil (Station meteo / Art.Nr.: 70-07500/ 70-07501) répond aux directives applicables et correspond aux standards de la directive 1999/5/EG.

NETTOYAGE ET MAINTENANCE

Avant de nettoyer l'appareil, veuillez le couper de son alimentation électrique (enlevez les batteries) !

Ne nettoyez l'appareil que de l'extérieur en utilisant un chiffon sec. Ne pas utiliser de liquides de nettoyage, afin d'éviter d'endommager les parties électroniques.

ELIMINATION



Éliminez l'emballage en triant les matériaux. Pour plus d'informations concernant les règles applicables en matière d'élimination de ce type des produits, veuillez vous adresser aux services communaux en charge de la gestion des déchets ou de l'environnement.



Ne jamais éliminer les appareils électriques avec les ordures ménagères ! Conformément à la directive européenne 2002/96/CE sur les appareils électriques et électroniques et ses transpositions aux plans nationaux, les appareils électriques usés doivent être collectés séparément et être recyclés dans le respect des réglementations en vigueur en matière de protection de l'environnement.

En conformité avec les règlements concernant les piles et les piles rechargeables, jeter ces produits avec les déchets ménagers normaux est stricte-

ment interdit. Veuillez à bien déposer vos piles usagées dans des lieux prévus à cet effet par la Loi, comme un point de collecte locale ou dans un magasin de détail (une élimination de ces produits avec les déchets domestiques constituerait une violation des directives sur les piles et batteries).

VOLUME DE LIVRAISON (graph. 1)

Station de base (A), capteur extérieur (B), mode d'emploi

Piles nécessaires (non incluses à la livraison) : 3 piles (1,5 V, de type AA) et 2 piles (1,5 V, de type AAA)

APERÇU DES PIÈCES DÉTACHÉES

Appareil de base (fig. 2)

① Affichage

Prévisions météorologiques, tendance de la température, hygrométrie intérieure et extérieure (hygrométrie relative), température intérieure et extérieure, pression atmosphérique ainsi que heure et date.

Lever/coucher du soleil, phases lunaires, marées, indicateur climatique, situation météorologique générale (grenouille météo), alerte de température et au gel, double affichage de l'heure de réveil

2 Touche MODE 

Pour alterner entre le mode de l'heure et le mode de réglage de l'heure de l'alarme. Dans le mode sélectionné, appuyer pendant 2 secondes sur la touche pour accéder au mode de réglage de l'heure et de la date ou au changement de l'heure de l'alarme.

3 Touche UP 

Affichage des valeurs MIN/MAX de la température et de l'hygrométrie. En mode de réglage : réglage d'une valeur.

4 Touche DOWN 

Activer/désactiver l'alerte de température et/ou au gel. En mode de réglage : réglage d'une valeur.

5 Touche CHANNEL 

Appuyer dessus plusieurs fois de suite pour afficher les informations des différents capteurs extérieurs (en option : il est possible de relier jusqu'à 3 capteurs extérieurs). Appuyer dessus pendant 2 secondes afin d'amorcer la réception des capteurs extérieurs.



Remarque :

La fonction du changement d'affichage ne s'active que si plusieurs capteurs extérieurs sont effectivement reliés.

6 Touche HISTORY 

Affichage des valeurs de la pression atmosphérique des 12 dernières heures. Appuyer dessus pendant 2 secondes afin d'accéder au mode de réglage du type de pression atmosphérique (Abs = absolue / Rel = relative).

7 Touche CITY 

Appuyer dessus afin d'accéder au mode de sélection pour la ville la plus proche.

8 Touche SNOOZE 

Appuyer dessus afin d'interrompre une alarme ou bien pour activer le rétroéclairage pendant 5 secondes.

9 Dispositif de suspension

Pour fixer la station météo au mur.

10 Compartiment à piles**11** Socle

Dépliant. Pour positionner l'appareil sur une surface plane.

Capteur extérieur (graph. 3)

- 12 Affichage
Température extérieure, hygrométrie, canal de transmission
- 13 Compartiment à piles
- 14 Touche CH
Sélection du canal d'émission (1-3).
- 15 Dispositif de suspension
pour fixer le capteur au mur.
- 16 Touche TEST
Transmet les valeurs mesurées actuelles
- 17 Touche °C/°F
Pour alterner entre Celsius (°C) et Fahrenheit (°F).
- 18 Socle
Dépliant. Pour positionner l'appareil sur une surface plane.

AVANT LA MISE EN SERVICE

! ATTENTION !

1. Commencez par placer les piles dans la station de base avant de mettre en service les capteurs extérieurs.
2. Placez la station de base le plus près possible à côté du capteur extérieur.
3. Utilisez le capteur extérieur et l'unité principale à l'intérieur de la zone effective de transmission.

Lors d'un changement de piles, retirez toujours aussi bien les piles du capteur extérieur que celles de la station de base et placez-y de nouvelles dans le bon ordre pour que la connexion sans fil puisse à nouveau se faire. Si vous ne changez par exemple que les piles du capteur extérieur, le signal ne pourra pas être capté ou seulement de façon incorrecte.

N'oubliez pas que la portée réelle dépend des matériaux de construction des bâtiments ainsi que de la position de l'unité de base et du capteur extérieur. Des influences extérieures (divers émetteurs radio et d'autres sources parasites) peuvent réduire fortement la distance possible. Dans de tels cas, nous recommandons de choisir d'autres emplacements aussi bien pour l'appareil de base que pour les capteurs extérieurs. Quelquefois il suffit de les déplacer de quelques centimètres !

Même si le capteur extérieur résiste aux intempéries, il ne faudrait pas le placer à un endroit exposé directement aux rayons du soleil, à la pluie ou à la neige.

ALIMENTATION

Station de base

1. Ouvrez avec précaution le couvercle du logement des piles.
2. Placez les 3 piles (type AA, 1,5 V) en respectant la polarité indiquée.
3. Refermez le logement des piles.

Capteur extérieur

1. Ouvrez avec précaution le couvercle du compartiment à piles.
2. Placez 2 piles (type AAA, 1,5 V) en respectant la polarité indiquée.
3. Appuyez sur la touche CH jusqu'à ce que le canal d'émission souhaité (CH1 - CH3) s'affiche à l'écran (si un seul capteur extérieur est connecté, toujours sélectionner le canal 1).
4. Refermez le logement des piles.

Affichage « Pile épuisée »

Lorsqu'il faut changer les piles, un indicateur  s'affiche soit à côté de la température intérieure (piles de la station de base) soit à côté de la température extérieure (piles du capteur extérieur).

UTILISATION DU SOCLE OU DE LA SUSPENSION MURALE

Vous pouvez placer la station de base sur une table en vous servant du socle ou bien vous pouvez l'accrocher au mur. Il vous est possible de placer le capteur extérieur également sur une table ou bien de l'accrocher au mur.

UTILISATION

Réception des valeurs de mesure et du signal de temps

Dès que vous avez placé les piles dans le capteur extérieur, ce dernier commence à transmettre les valeurs de mesure à des intervalles d'environ 45 secondes. Une fois les piles insérées l'appareil de base, lui aussi, commence à rechercher le signal radio du capteur extérieur pendant environ 3 minutes. Quand la réception s'est établie, la température extérieure s'affiche à l'écran. L'appareil de base actualise les valeurs de mesure à des intervalles de 45 secondes environ.

Ensuite, l'appareil de base essaye de capter le signal radio DCF, le signal de réception clignote. Quand, après 3 à 5 minutes, le signal de temps a bien été capté, l'heure actuelle et la date s'affichent à l'écran. Le signal de réception s'affiche maintenant durablement à l'écran. Tous les jours à 2 h 05 (MEZ), la date et l'heure sont automatiquement actualisées par l'appareil de base.

Température et hygrométrie

Dès que les piles ont été insérées, la station de base commence à afficher les valeurs mesurées pour l'intérieur. Environ 3 minutes après la mise en service, la station de base affiche les premières valeurs obtenues par le capteur extérieur.

NIVEAU DU CLIMAT AMBIANT

- ☹️ Hygrométrie de 40 % ou moins
- 😐 Hygrométrie de 70 % ou davantage
- 😊 Hygrométrie comprise entre 40 % et 70 % ; en même temps, la température ambiante doit être de plus de 20° C (68° F) et de moins de 27° C (80,6° F).

Valeurs max/min pour la température et l'hygrométrie





1. Appuyez plusieurs fois de suite sur la touche UP pour que l'affichage change entre les valeurs actuelles de température et d'hygrométrie et les valeurs MIN/MAX.
2. Dans le mode de température MIN/MAX, continuez à appuyer sur la touche UP afin de réinitialiser toutes les valeurs MIN/MAX à la fois sur les valeurs actuelles.
3. Les valeurs MIN/MAX pour la température et l'hygrométrie sont sauvegardées automatiquement.

4. Les valeurs MIN/MAX pour la température et l'hygrométrie sont réinitialisées tous les jours automatiquement à 0 h 00.

SITUATION ET TENDANCE MÉTÉOROLOGIQUE

La prévision météorologique se fonde sur les fluctuations de la température et de l'hygrométrie constatées. On calcule ainsi une tendance pour les 6 heures à venir.

Situation météorologique actuelle

-  Soleil
-  Éclaircies
-  Nuages
-  Pluie
-  Neige / pluie

« Grenouille météo »



Soleil



Quelques nuages / nuages



Pluie



Neige / pluie

Tendance concernant la température, l'hygrométrie et la météo

↑ À la hausse

→ Constante

↓ À la baisse

PRESSION ATMOSPHÉRIQUE

La valeur de la pression atmosphérique s'actualise toutes les heures et s'affiche en tant que valeur numérique entre 800 et 1 100 hPa. L'évolution de la pression atmosphérique des 12 dernières heures est enregistrée et affichée dans un diagramme à barres (historique).

Réglage manuel de la pression atmosphérique

1. Recherchez la valeur de la pression atmosphérique relative pour l'emplacement actuel ou la ville la plus proche sur Internet.
2. En mode d'affichage normal, appuyez sur la touche HISTORY pendant environ 2 secondes pour entrer en mode de réglage de la pression atmosphérique.
3. Appuyez sur le bouton UP ou DOWN pour sélectionner la pression atmosphérique relative (Rel).
4. Appuyez sur le bouton HISTORY. L'affichage de la pression atmosphérique clignote.
5. Appuyez sur le bouton UP ou DOWN pour régler la valeur de la pression atmosphérique trouvée sur Internet.
6. Appuyez sur le bouton HISTORY pour enregistrer les paramètres.

EFFECTUER UN CONTRÔLE DU SIGNAL SUR LA STATION DE BASE

La zone de transmission est d'environ 30 mètres entre la station de base et le capteur extérieur (sur un terrain dégagé). Environ 3 minutes après la mise en service du capteur extérieur, la station de base capte les informations concernant la température et l'hygrométrie.

Si la station de base ne capte aucune information dans les 3 minutes qui suivent la mise en service, procédez de la façon suivante :

1. Appuyez pendant 2 à 3 secondes sur la touche CH pour amorcer la réception du capteur extérieur. En règle générale, les informations sont captées en 3 minutes au maximum.
2. Si l'étape n°1 n'aboutit à aucun résultat, retirez les piles et insérez-les à nouveau (réinitialisation du matériel).

Assurez-vous également que les conditions suivantes sont bien remplies :

3. La distance entre la station de base ou le capteur extérieur et les sources parasites (comme des moniteurs d'ordinateur ou des téléviseurs) doit dépasser 1,5-2 mètres.
4. La station de base ne doit pas être placée à proximité d'un cadre de fenêtre en métal.
5. N'utilisez pas d'autres appareils électroniques comme un casque ou un haut-parleur qui travaillent sur la même fréquence d'émission (433,92 MHz).
6. Les appareils électroniques à proximité qui travaillent sur la même fréquence d'émission peuvent également causer des perturbations.

Réglage du canal sur la station de base

1. Il est possible de relier à la station de base jusqu'à 3 capteurs extérieurs.
2. Appuyez sur la touche CH afin de passer de l'affichage d'un canal à un autre. La station de base affiche alors les informations du capteur extérieur concerné. Si le symbole  s'affiche à côté de l'information du canal,

c'est que la rotation d'affichage automatique est activée. L'affichage passe alors toutes les 10 secondes d'un capteur extérieur connecté à un autre.

! REMARQUE !

Le passage d'un canal à un autre en appuyant sur la touche CHANNEL ne peut être utilisé que si plusieurs capteurs extérieurs sont effectivement connectés à la station de base. Dans le cas contraire, cette fonction est désactivée.

Réglage automatique de l'heure

1. Une fois les piles insérées, la station de base recherche automatiquement le signal radio. On peut compter environ 3-5 minutes jusqu'à ce que ce processus soit terminé.
2. Dès que le signal radio est correctement capté, la date et l'heure se règlent automatiquement et le symbole de réception  s'affiche à l'écran.

Si l'appareil ne capte pas de signal radio, procédez de la façon suivante:

1. Appuyez en même temps sur la touche UP et la touche DOWN pendant environ 3 secondes afin de réinitialiser la réception du signal radio.
2. Si la réception du signal radio ne fonctionnait pas, il vous est possible de régler l'heure manuellement.

Réglage manuel de l'heure et réglages personnalisés

1. Dans le mode normal d'affichage, appuyez sur la touche MODE pendant environ 2 secondes pour accéder au mode de réglage. L'affichage '24Hr' se met à clignoter.
2. Appuyez sur la touche UP ou DOWN afin de modifier la valeur.
3. Appuyez sur la touche MODE afin de confirmer vos réglages et pour passer à la valeur suivante.
4. Ordre des valeurs à régler : Mode 24/12 heures >> °C/°F >> hPa/inHg >> fuseau horaire (-2 à +2 heures) >> heures >> minutes >> année >> mois >> date >> langue (GE = allemand / EN = anglais / IT = italien / FR = français / SP = espagnol) >> enregistrer et quitter le mode de réglage
5. Si, dans un délai de 20 secondes, aucune modification n'est entreprise, l'appareil enregistrera automatiquement les modifications effectuées jusque là et repassera en mode de fonctionnement normal. Vous pouvez également à nouveau appuyer sur la touche MODE pour confirmer et, ainsi, quitter le mode de réglage.

! REMARQUE !

Indépendamment de la méthode de réglage de l'heure, nous recommandons de toujours régler manuellement la ville la plus proche. (voir « Réglage de la ville »)

RÉGLAGE DE LA VILLE

Voici comment régler manuellement la ville la plus proche pour que les phases lunaires, les marées et le lever et le coucher de soleil s'affichent correctement :

1. Appuyer sur la touche CITY.
2. Appuyer sur la touche UP ou DOWN afin de régler la ville souhaitée (explication des abréviations, voir tableau « Villes »)
3. Appuyer à nouveau sur la touche CITY.

RÉGLAGE DE L'ALARME

1. Appuyez une ou plusieurs fois sur la touche MODE pour que s'affiche une des deux heures de réveil alternatives (A1 ou A2). Dans le mode d'affichage en question, appuyez sur la touche MODE pendant environ 2 secondes pour accéder au mode de réglage de l'alarme.
2. La valeur à régler clignote.
3. Appuyez sur la touche DOWN ou la touche UP pour modifier la valeur.
4. Appuyez sur la touche MODE afin de confirmer vos réglages et pour passer à la valeur suivante.
5. Ordre des valeurs à régler : heure >> minute >> enregistrer et quitter le mode de réglage
6. Appuyez à nouveau sur la touche MODE afin de confirmer vos réglages et pour quitter le mode de réglage.

7. Dans le mode d'affichage de réveil en question, appuyez sur la touche UP afin d'allumer ou d'éteindre l'alarme A1, l'alarme A2 ou bien les deux. Quand l'alarme est activée, l'icône  s'affiche à l'écran. Si le symbole n'apparaît pas, c'est que l'alarme n'est pas activée.
8. L'alarme retentit pendant 2 minutes en tout et change avec le temps.

FONCTION RAPPEL D'ALARME/ÉCLAIRAGE

1. Lorsque l'alarme retentit, il vous est possible d'appuyer sur la touche SNOOZE/LIGHT pour l'interrompre pendant 5 minutes. L'icône  clignote.
2. Appuyez sur n'importe quelle touche afin d'éteindre l'alarme complètement. L'alarme s'activera alors à nouveau dans 24 heures.
3. En mode normal de fonctionnement, vous pouvez appuyer sur la touche SNOOZE/LIGHT afin d'allumer le rétroéclairage pendant 20 secondes.

RÉGLAGE DE L'ALARME DE TEMPÉRATURE POUR LA TEMPÉRATURE EXTÉRIEURE

1. Dans le mode normal d'affichage, appuyez sur la touche DOWN pendant environ 2 secondes pour accéder au mode de réglage de l'alarme de température. L'affichage de la température pour le capteur extérieur clignote et le symbole  s'affiche au devant.



 **Remarque :**
Assurez-vous que vous avez bien réglé le bon canal pour le capteur souhaité.

2. Appuyez sur la touche DOWN ou UP afin de régler la valeur souhaitée pour la température maximale.
3. Appuyez sur la touche MODE afin de confirmer vos réglages et pour passer à la valeur suivante.
4. Ordre des valeurs à régler : température maximale >> température minimale. Si vous continuez d'appuyer sur UP ou DOWN, la valeur changera plus vite.

 **Remarque :**
La limite pour la température maximale réglable est de 70° au maximum et pour la température minimale de -50° au maximum.

5. Appuyez sur la touche MODE afin de confirmer vos réglages et pour quitter le mode de réglage.



 **Remarque :**
Tant que la température extérieure se trouve au-dessus de la valeur limite maximale ou en-dessous de la valeur limite minimale, l'alarme retentit

pendant 2 secondes chaque minute et l'écran de la température extérieure ainsi que les symboles  ou  clignotent.



ALERTE AU GEL

Si l'alerte au gel est activée, un signal sonore retentit pendant environ 5 secondes en cas de températures extérieures entre -1,0 et +2,9 °C (+30,2 et 37,3 °F) et le symbole  se met à clignoter.

Activer l'alerte de température et/ou au gel

En mode normal d'affichage, appuyez sur la touche DOWN plusieurs fois de suite au besoin afin d'activer ou de désactiver l'une après l'autre l'alerte de température , l'alerte au gel  ou bien les deux à la fois.

LEVER ET COUCHER DE SOLEIL

Les heures pour le lever et le coucher de soleil s'affichent, en fonction du lieu entré, à côté des symboles  (lever de soleil) et  (coucher de soleil).

MARÉES









Les marées s'affichent comme suit à côté de l'heure du lever de soleil :

HI Marée haute
MID Marée moyenne
LO Marée basse









PHASES LUNAIRES

Symboles pour les phases lunaires :

Hémisphère nord :

	Nouvelle lune		Pleine lune
	Premier croissant		Lune gibbeuse décroissante
	Premier quartier		Dernier quartier
	Lune gibbeuse croissante		Dernier croissant

Hémisphère sud :

	Nouvelle lune		Pleine lune
	Premier croissant		Lune gibbeuse décroissante
	Premier quartier		Dernier quartier
	Lune gibbeuse croissante		Dernier croissant

DÉPANNAGE

Interruption de la connexion

Si l'affichage de la température extérieure devait s'interrompre sans raison apparente, contrôlez les points suivants :

1. Le capteur extérieur se trouve-t-il toujours à l'emplacement prévu ?
2. Les piles de la station de base et du capteur extérieur ne sont-elles pas vides ? Remplacez-les le cas échéant.

Remarque : Si les températures tombent en-dessous du point de congélation, les piles du capteur extérieur peuvent elles aussi geler, ce qui diminue leur tension et leur durée de vie.

3. Les deux appareils se trouvent-ils à l'intérieur de la zone de réception et la zone de réception est-elle libre de toute source de perturbation et de tout obstacle ? Rapprochez le cas échéant les deux appareils l'un de l'autre.

Défauts de liaison

Les signaux radio d'autres appareils domestiques (sonnettes, systèmes de contrôle de sécurité et d'entrée par exemple) peuvent avoir un effet perturbateur sur cet appareil et entraîner un dysfonctionnement temporaire. Cela est tout à fait normal et ne constitue pas une perturbation fondamentale de la fonctionnalité. La transmission et la réception des mesures de température reprennent immédiatement une fois la source de perturbation éliminée.

DONNÉES TECHNIQUES

Mesure

Plage de température intérieure : 0-50 °C (32-122 °F)

Plage de température extérieure : -20-65 °C (-4-149 °F)

Paliers de température : 0.1 °C/°F

Plage de l'hygrométrie : 20-95% RH

Paliers de l'hygrométrie : 1%

Plage de pression atmosphérique : 800 – 1100 hPa (23.5-32.5 inHg)

Transmission

Plage de transmission entre capteur et station de base : 30 mètres (en terrain dégagé)

Fréquence d'émission : 433,92 MHz

Alimentation en tension

Station de base : 3 piles AA 1,5 V

Station de base : 2 piles AAA 1,5 V

GARANTIE ET SERVICE

La garantie normale dure 2 ans à compter du jour d'achat. Afin de pouvoir profiter d'une extension de garantie (prestation non obligatoire), tel que mentionné sur la carte-cadeau, vous êtes tenu de vous inscrire sur notre site Web.



Vous pouvez consulter l'intégralité des conditions de garantie ainsi que les informations quant au prolongement de la durée de la garantie et des prestations de services sous le lien suivant : www.bresser.de/garantiebedingungen.

Bresser GmbH

Gutenbergstraße 2
46414 Rhede · Allemagne

Tel. +49 (0)2872-8074-0

www.bresser.de

    @BresserEurope

