



**NightExplorer 15x70
Astronomie-Fernglas**

Art. Nr.: 9621601





MANUAL DOWNLOAD:



Schauen Sie mit diesem Gerät niemals direkt in die Sonne oder in die Nähe der Sonne. Es besteht ERBLINDUNGSGEFAHR!

www.bresser.de/P9621601

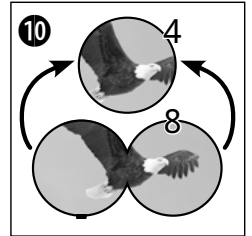

ALLGEMEINE SICHERHEITSHINWEISE

GEFAHR VON KÖRPERSCHÄDEN!

Schauen Sie mit diesem Gerät niemals direkt in die Sonne oder in die Nähe der Sonne. Es besteht ERBLINDUNGSGEFAHR!

Kinder sollten das Gerät nur unter Aufsicht benutzen. Verpackungsmaterialien (Plastiktüten, Gummibänder, etc.) von Kindern fernhalten! Es besteht ERSTICKUNGSGEFAHR!

BRANDGEFAHR!

Setzen Sie das Gerät – speziell die Linsen – keiner direkten Sonneneinstrahlung aus! Durch die Lichtbündelung könnten Brände verursacht werden.

GEFAHR VON SACHSCHÄDEN!

Bauen Sie das Gerät nicht auseinander! Wenden Sie sich im Falle eines Defekts bitte an Ihren Fachhändler. Er nimmt mit dem Service-Center Kontakt auf und kann das Gerät ggf. zwecks Reparatur einschicken.

Setzen Sie das Gerät keinen Temperaturen über 60° C aus!

Teileverzeichnis

- ❶ Fernglas-Mittelachse
- ❷ Gummiaugenmuscheln
- ❸ Stativanschlusskappe
- ❹ Fernglaskörper
- ❺ Objektivtubus
- ❻ Einzelokular-Einstellung (Scharfeinstellung)
- ❼ Okular
- ❽ Objektivlinse
- ❾ Stativanschlussgewinde
- ❿ Bildkreis, bei korrekt eingestelltem Augenabstand

Brillenträger-Okular

Wenn Sie mit einer Brille durch das Fernglas schauen, stülpen Sie die Gummiaugenmuscheln (2) seitlich nach unten um. Tragen Sie hingegen keine Brille, belasten Sie die Augenmuscheln in der aufrechten Position, um den notwendigen Pupillenabstand zu erreichen.

Einstellen des Augenabstandes

Der Abstand der Augen ist von Person zu Person verschieden. Um ein perfektes Zusammenspiel zwischen Ihren Augen und dem Okular des Fernglases zu erreichen, sollten Sie das Fernglas so um die Mittelachse einknicken (1), dass Sie beim Durchblicken einen Bildkreis sehen (10). Bitte merken Sie sich die Einstellung für die spätere Benutzung.

Scharfeinstellung

Ihr Fernglas ist mit einer Einzelokular-Einstellung (6) ausgestattet. Stellen Sie durch Drehen der beidseitigen Dioptrie-Einstellung (6) Ihr Fernglas auf ein weiter entferntes Objekt scharf ein. Die Einzelokular-Einstellung (6) ist auf eine größere Tiefenschärfe ausgerichtet, so dass Sie beim Wechsel auf unterschiedlich weit entfernte Objekte die Schärfe nur bei großen Entfernungsunterschieden nachstellen müssen.

Fernglas auf ein Stativ montieren

Entfernen Sie die Stativanschlusskappe (3) um an das Stativanschlussgewinde (9) zu gelangen. Drehen Sie danach den Stativ-Adapter auf. Damit können Sie Ihr Fernglas dann auf das mitgelieferte Stativ montieren.

Stativ-Montage

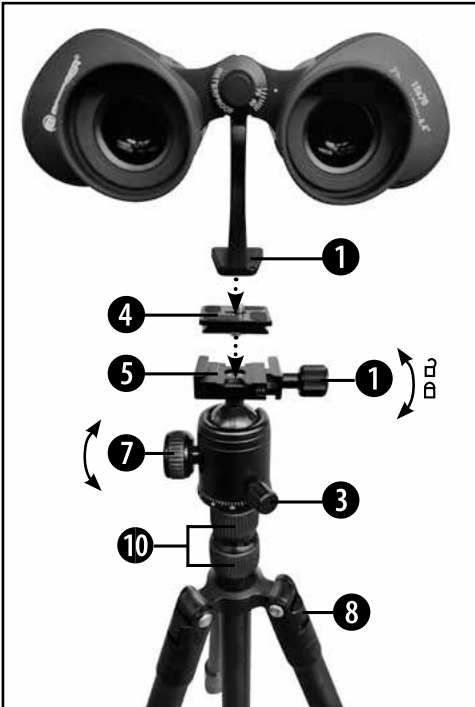
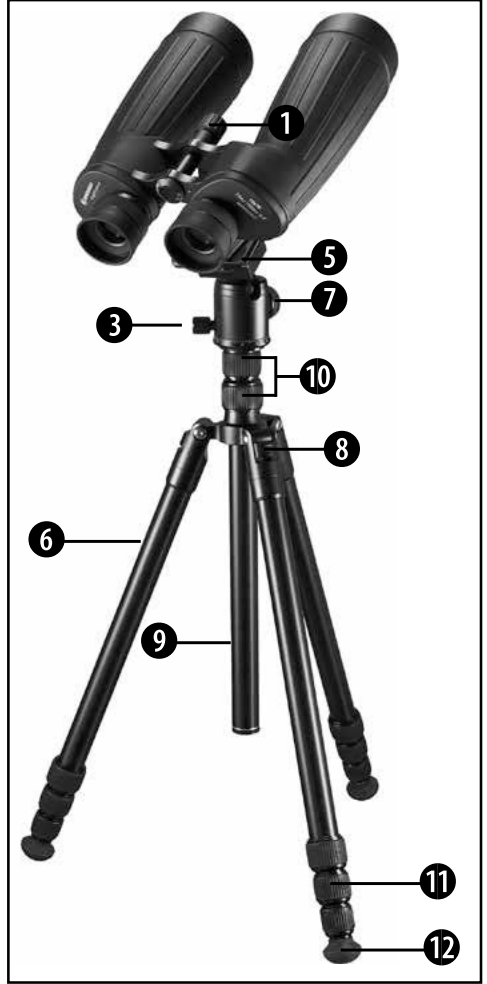

Stativ-Teileübersicht

- ❶ Stativ-Adapter
- ❷ Stativanschlussgewinde
- ❸ Der Verriegelungsknopf der Mittelsäule
- ❹ Stativplatte
- ❺ Sockel für Plattenmontage
- ❻ Stativbein
- ❼ Kugeladapter Feststellknopf
- ❽ Fixierung für die Winkelverstellung
- ❾ Die Mittelsäule
- ❿ Verlängerung der Mittelsäule
- ⓫ Stativlängen-Arretierung
- ⓬ GummifüÙe

HINWEIS!

Achten Sie beim Aufbau darauf, dass die Schnellspannringe und Fixierschrauben stets handfest angezogen sind, damit die notwendige Stabilität des Stativs gewährleistet ist. Überprüfen Sie die Stabilität bevor Sie ein Gerät aufsetzen.

Halten Sie das aufgesetzte Foto- oder Optikgerät fest, bis sichergestellt ist, dass es fest auf dem Stativ verankert und korrekt ausbalanciert ist.

Öffnen Sie die Schnellspannringe und Fixierschrauben niemals mit aufgesetztem Gerät, um eine Beschädigung durch Herunterfallen zu vermeiden.

HINWEISE zur Reinigung

Reinigen Sie die Linsen (Okulare und/oder Objektive) nur mit einem weichen und fusselfreien Tuch (z. B. Microfaser). Das Tuch nicht zu stark aufdrücken, um ein Verkratzen der Linsen zu vermeiden.

Zur Entfernung stärkerer Schmutzreste befeuchten Sie das Putztuch mit einer Brillen-Reinigungsflüssigkeit und wischen damit die Linsen mit wenig Druck ab.

Schützen Sie das Gerät vor Staub und Feuchtigkeit! Lassen Sie es nach der Benutzung – speziell bei hoher Luftfeuchtigkeit – bei Zimmertemperatur einige Zeit akkli-

matisieren, so dass die Restfeuchtigkeit abgebaut werden kann. Setzen Sie die Staubschutzkappen auf und bewahren Sie es in der mitgelieferten Tasche auf.

ENTSORGUNG

Entsorgen Sie die Verpackungsmaterialien sortenrein. Informationen zur ordnungsgemäÙen Entsorgung erhalten Sie beim kommunalen Entsorgungsdienstleister oder Umweltamt.

GARANTIE & SERVICE

Die reguläre Garantiezeit beträgt 5 Jahre und beginnt am Tag des Kaufs. Die vollständigen Garantiebedingungen können Sie unter www.bresser.de/garantiebedingungen einsehen.

Wenden Sie sich im Garantiefall bitte zunächst an das für ihr Land zuständige Service-Team, vorzugsweise per E-Mail oder mittels Kontaktformular auf der Website. Hier kann Ihnen in den meisten Fällen schnell geholfen werden. Die entsprechenden Kontaktinformationen finden Sie unter "Service" in dieser Anleitung.

WICHTIG!

Schicken Sie Geräte – auch im Schadensfall – nicht ohne vorherige Rücksprache mit dem Service ein. Unaufgefordert eingesandte Geräte können leider nicht angenommen und bearbeitet werden.

SERVICE

Bei Fragen zum Produkt und eventuellen Reklamationen nehmen Sie bitte zunächst mit dem Service-Center Kontakt auf, vorzugsweise per E-Mail.

E-Mail: service@bresser.de

Telefon*: +49 28 72 80 74 210

BRESSER GmbH

Kundenservice
Gutenbergstr. 2
46414 Rhede
Deutschland

*Lokale Rufnummer in Deutschland (Die Höhe der Gebühren je Telefonat ist abhängig vom Tarif Ihres Telefonanbieters); Anrufe aus dem Ausland sind mit höheren Kosten verbunden.

Contact

Bresser GmbH
Gutenbergstraße 2
46414 Rhede · Germany
www.bresser.de

     @BresserEurope



Copyright 2021 © Bresser GmbH
Irrtümer und technische Änderungen vorbehalten.

Manual_9621601_NightExplorer-15x70_de_BRESSER_v042021a